



► **La meilleure visibilité.** Cinématique du parallélogramme en « Z » du chargeur, tuyauterie protégée et bloc distributeur hydraulique modulaire intégré dans la traverse.

► **Une ergonomie optimale et un confort accru.** La commande téléflexible ou la commande électro hydraulique Eco Pro (en option) permet un travail précis avec le meilleur confort. La commande peut également être introduite dans le Multicontroller d'origine de votre tracteur.

► **Coupleur hydraulique rapide Hydro Fix de série.** L'attelage du chargeur est simple et rapide. L'axe supérieur est verrouillé dans le crochet par un coin de serrage qui reste toujours sans jeu.

► **Le système de verrouillage** des outils est disponible en version mécanique ou hydraulique.

# CHARGEURS CASE IH LRZ. LA MANUTENTION PASSE A UNE NOUVELLE ECHELLE.



**Le bennage éclair en option** permet de gagner du temps pendant le chargement et optimise la productivité de votre journée de travail.

**Angle du godet exceptionnel** avec "réserve de cavage" de 24 degrés qui permet de mieux remplir votre godet et d'éviter les pertes de matière pendant le chargement.

**La suspension Comfort Drive** pour l'amortissement de votre chargeur est intégrée dans la traverse pour plus de sécurité et de visibilité. L'amortisseur piston à gaz amortit aussi bien en charge qu'à vide.

**Excellente accessibilité pour l'entretien** avec une conception et un positionnement des supports parfaits. Maintenance facilitée quand le chargeur est installé.

# CHARGEUR LRZ : SYNONYME DE PRODUCTIVITE !

CASE IH SOUHAITE QUE VOTRE INVESTISSEMENT VOUS DONNE LE RENDEMENT MAXIMAL. LE NOUVEAU CONCEPT INNOVANT DES CHARGEURS FRONTAUX LRZ COMBINE LA CAPACITE, LA RIGIDITE, LA PERFORMANCE ET UN DESIGN MODERNE. ILS SONT CONÇUS POUR VOUS APPORTER DU PLAISIR DANS VOTRE TRAVAIL QUOTIDIEN GRACE A LEUR MANIABILITE HAUT DE GAMME ET LEUR RICHESSE EN FONCTIONNALITES ET SOLUTIONS TECHNIQUES.

**Hautes performances du chargeur frontal LRZ.** Il offre une capacité et une hauteur de levage exceptionnelles, associées à des angles de cavage et de basculement de l'outil remarquables. La série LRZ a également été conçue pour offrir un maximum de confort et de facilité de commande à l'utilisateur. Ses performances sont encore augmentées par les fonctions des tracteurs Case IH, telles que le Powershuttle et le faible rayon de braquage qui facilitent les manoeuvres. Les tracteurs Case IH et la série LRZ sont vraiment faits l'un pour l'autre.

**Commandez votre tracteur Case IH monté avec chargeur.** Dans ce cas, les adaptations du chargeur et les circuits hydrauliques sont installés sur les tracteurs dès la chaîne de montage. Bien sûr, les chargeurs LRZ peuvent aussi être installés sur des anciens modèles pour vous offrir un outil durable et polyvalent, à la hauteur des performances de votre tracteur Case IH.

**Gamme complète de godets et d'outils.** Elle vous permet de réaliser avec précision vos travaux en adaptant votre chargeur LRZ à vos besoins : bennes à terre, fourches à fumier, bennes multifonction, manutention des balles (pince à balles, sur élévateur, pince pour balles enrubannées...) et fourches à palettes (pour n'en citer que quelques uns).



◀ **Gamme de chargeurs LRZ.** Cinq modèles de bras de chargeur, chacun disponible en deux versions pour répondre à votre demande. A partir de la gauche :  
**NS** (système sans parallélogramme)  
**MS** (système à parallélogramme mécanique)

Modèle	Capacité de levage maximale (kg)	Hauteur maximale au point d'articulation (mm)
Case IH LRZ 95	2060	3740
Case IH LRZ 100	2540	3740
Case IH LRZ 120	2300	4070
Case IH LRZ 130	2640	4070
Case IH LRZ 150	2800	4260

▼ **La meilleure visibilité du marché.** Cette visibilité est exceptionnelle grâce à la cinématique en Z (parallélogramme intégré dans le bâti chargeur).

► Construction en acier à grains fins à haute limite élastique HLE pour un amortissement des coups et pour protéger votre tracteur. Ce type d'acier permet de gagner du poids et ainsi optimise la capacité de levage des vérins.



## LA SOLUTION INTELLIGENTE ET TECHNIQUE POUR UNE VISION OPTIMALE.

LA CINEMATIQUE EN Z EST L'INNOVATION QUI FAIT TOUTE LA DIFFERENCE SUR LE CHARGEUR FRONTAL LRZ. LA MISE A NIVEAU AUTOMATIQUE MECANIQUE COUPLEE A LA CINEMATIQUE EN Z ETAIT DEJA DISPONIBLE AUPARAVANT. MAIS LE POSITIONNEMENT DE LA TRINGLERIE A L'INTERIEUR DES MONTANTS DES BRAS DE LEVAGE, QUI PERMET DE DEGAGER TOTALEMENT LA VUE SUR LE TRAVAIL, EST UNE SOLUTION INEDITE QUI APPORTE UN CONFORT DE TRAVAIL UNIQUE.

**Cinématique en Z.** Ce nouveau concept permet d'effectuer des travaux que seuls les chargeurs à mise à niveau automatique hydrauliques pouvaient faire jusqu'à présent. Le fait que la tige de commande ne se trouve plus dans la partie supérieure vous donne une meilleure visibilité sur le chargeur et la route, à l'avant comme sur les côtés. C'est l'assurance d'un travail sûr et rapide. De plus, vous pouvez compter sur l'excellente capacité de levage. Vous serez satisfait par ce chargeur frontal très puissant.

**De hautes performances de chargement grâce à une combinaison compacte du tracteur et du chargeur.** La cinématique en Z avec les biellettes de commande à l'intérieur du bâti permet de positionner le chargeur sur le tracteur de façon optimale. L'absence de biellettes de commande supérieure permet d'installer le chargeur plus près de la cabine pour réduire la charge sur l'essieu avant. Votre tracteur fatigue moins et s'use moins vite.

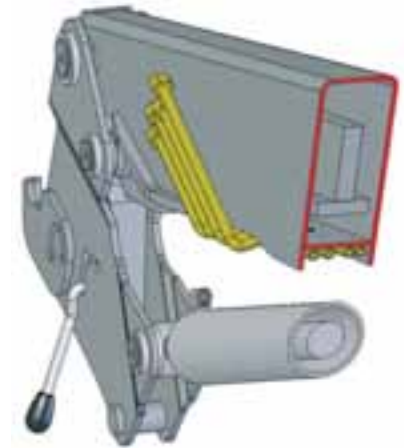

◀ **Un chargeur sur lequel vous pouvez toujours compter.** Tous les chargeurs sont fabriqués avec un acier à grain fin de la meilleure qualité. Cet acier particulier donne au chargeur frontal une stabilité et une rigidité parfaites qui répondent aux plus exigeants. Les bras de levage imbriqués avec notamment la zone de chevauchement renforcée par une pièce épaisse en collerette garantissent une rigidité maximale.

▲ **Montant avec nouveau profil en U.** Il est constitué d'une seule pièce courbée et munie d'un renfort. La biellette de commande du parallélogramme est logée à l'intérieur, ainsi, tous les tuyaux hydrauliques sont protégés mais toujours accessibles ; ils sont dissimulés dans la partie inférieure.

► **Tuyauterie hydraulique protégée** et invisible.

► **L'unité hydraulique centrale** est compacte et parfaitement positionnée derrière la traverse tubulaire.

▼ **Gros avantage pour la maintenance.** Le capot peut être démonté par une simple manipulation et toute la tuyauterie hydraulique est facilement accessible.

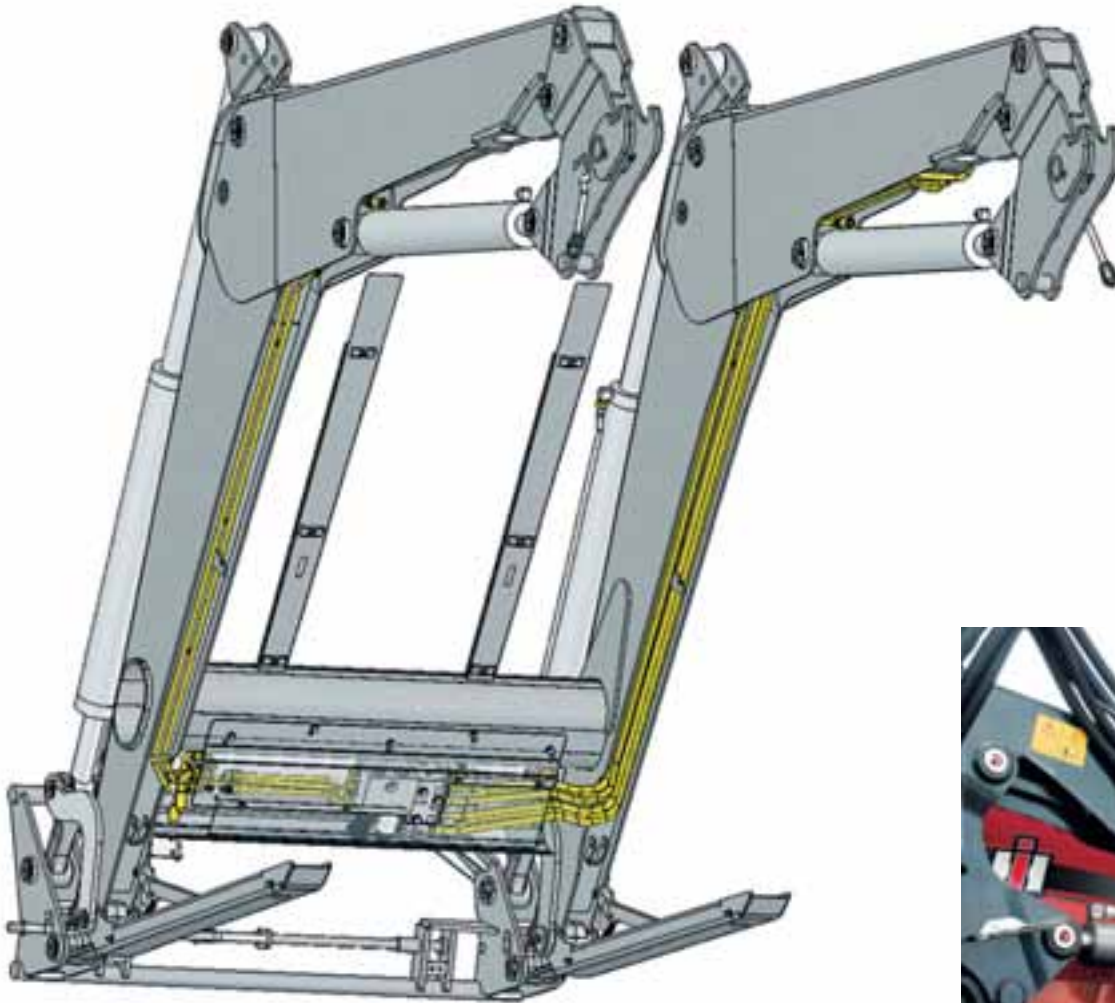

► **Une 3<sup>ème</sup> et une 4<sup>ème</sup> fonction\*** peuvent être installées pour commander les fonctions hydrauliques des outils (hydrogriffe, grappin, pince à balles...).

► **Comfort-Drive :** suspension des bras du chargeur pour une conduite souple et sans à coup.

▲ **Tuyauterie rigide plus résistante.** Les tuyaux rigides sont employés pour une meilleure longévité. Ils sont placés sous les montants pour éviter de les endommager.

▲ **Support des connecteurs.** Case IH a pensé à tout : lorsque vous stationnez votre chargeur, vous pouvez fixer en toute sécurité le connecteur hydraulique Hydro Fix et la connexion électrique sur un support adapté.

# TUYAUTERIE ET FONCTIONS HYDRAULIQUES

## L'HYDRAULIQUE DES CHARGEURS CASE IH LRZ : UNE CONCEPTION INTELLIGENTE ET MINUTIEUSE.

CASE IH A PRESQUE ENTIEREMENT TOUT REPENSE OU AMELIORE DANS LES DETAILS. LA TUYAUTERIE HYDRAULIQUE EST INVISIBLE, MAIS TOUJOURS ACCESSIBLE ET LE BLOC HYDRAULIQUE CENTRAL EST PLACE DERRIERE LA TRAVERSE TUBULAIRE.

**Tuyauterie hydraulique dissimulée.** Le positionnement logique des tuyaux en métal dans des espaces protégés sous le bras de chargement est très ingénieux. Un capot de protection amovible recouvre la tuyauterie et la protège contre les risques de dégradation. Toute la tuyauterie, surtout les connexions et les raccords de tuyauterie, restent accessibles à tout moment pour simplifier la maintenance. Le chargeur LRZ mérite une mention spéciale pour cette solution non seulement esthétique mais qui répond aussi à un souci de qualité de finition pour un investissement durable.

**Distributeur hydraulique central : une unité compacte.** Le bloc hydraulique central avec modules additionnels est placé de manière compacte à la meilleure place possible, derrière la traverse tubulaire. A cet endroit, il n'obstrue pas la vue vers l'avant sur les outils du chargeur. Toute la tuyauterie hydraulique est protégée et de la dégradation par un capot de protection rigide. Une valve à double-action de limitation de pression (DBV), supportant 210 bars, protège les vérins de l'outil contre la surcharge en cas de levage de matériaux lourds.

**Comfort-Drive :** une nouvelle solution pour le système d'amortisseurs. Les accumulateurs à membrane en caoutchouc sont remplacés par un accumulateur à pistons quasi indestructible, intégré dans la traverse tubulaire. Quelle que soit la charge levée, il encaisse les variations de pression, mêmes maximales, sans risque d'être endommagé. Son grand volume (environ 1 litre) lui permet d'être efficace à faible pression et d'amortir que l'on soit à vide ou en charge. En outre, l'accumulateur à pistons peut être réglé pour une plus forte pression par des concessionnaires spécialisés.

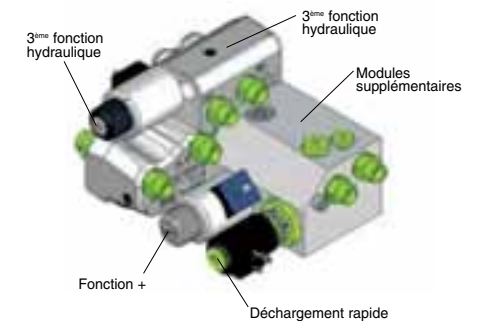
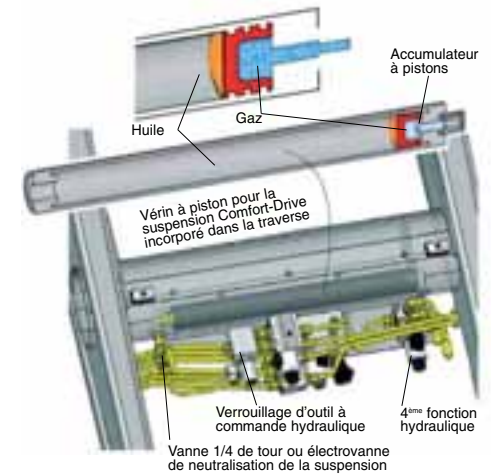

\*) Conformément à la législation et aux spécifications de votre pays.

▲ La 3<sup>ème</sup> fonction de contrôle est montée sous forme d'un bloc hydraulique central.

▼ **Attelage facile du chargeur.** Avancez le tracteur entre les bras du chargeur...



▼ ... raccordez le coupleur Hydro Fix hydraulique ...



▼ ... relevez le chargeur pour engager les crochets, verrouillez les bras, repliez les béquilles ... et vous voilà parti.



# ATTELAGE ET FONCTIONNALITE

## PRECISION, RAPIDITE ET FACILITE.

**Commandes du chargeur intégrées.** Le chargeur fait partie intégrante des tracteurs Case IH. Les commandes sont, par conséquent, intégrées sur le côté droit du siège, assurant un accès sans encombre aux commandes du côté droit. Le levier de commande est doté d'un bouton-poussoir supplémentaire destiné aux fonctions hydrauliques supplémentaires pour commander les pinces, les griffes, etc.

Les distributeurs hydrauliques sont déjà installés sur le tracteur, et les tuyaux sont conçus de manière à privilégier le chemin le plus court. Votre chargeur vous fournit ainsi les meilleures performances.

**Turn Assist.** Les conducteurs apprécieront cette fonction très utile, disponible seulement sur les tracteurs des séries Maxxum et Puma. Turn Assist facilite grandement les manoeuvres en permettant des virages de butée à butée en tournant seulement le volant de 8 degrés. Pour l'activer, il vous suffit d'appuyer sur l'anneau situé à l'intérieur du volant. Ce système ne fonctionne qu'en dessous des 10 km/h afin de garantir une utilisation sûre à chaque instant.

▼ Les tracteurs Maxxum et Puma Multicontroller peuvent utiliser le chargeur sur la commande de l'accoudeur.



▼ **Les fonctions « Plus » :**  
Déchargement rapide pour un vidage rapide du godet (modèles NS et MS).

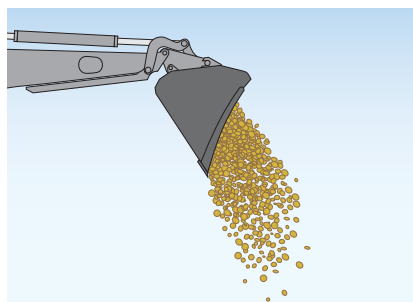

▼ Réserve de cavage de 24° pour une haute performance de chargement (modèles MS).

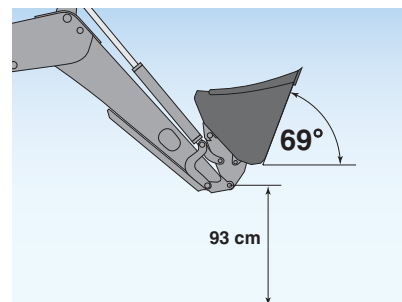
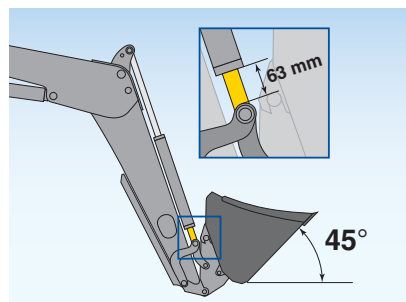

▼ Turn Assist vous offre une sur-direction de butée à butée en actionnant simplement le volant central (disponible sur les séries Maxxum et Puma).



# ESPACE SERVICES

## PIECES & SERVICES



**Préservez la productivité de votre investissement.** Case IH et son réseau de concessionnaires vous assurent un excellent service depuis l'achat de votre matériel jusqu'à sa revente. A la concession comme à la ferme, vous pouvez compter sur des professionnels bien formés pour maintenir la productivité de votre investissement.

**Protégez la valeur de votre investissement.** Une organisation logistique européenne qui stocke plus de 700 000 références de pièces pour les anciens comme pour les nouveaux matériels.



**MAX - le nouveau service Premium de Case IH.** Nous sommes à votre écoute 24 heures sur 24 en saison. Livraison express : quand vous en avez besoin, où vous en avez besoin ! Vos demandes sont traitées en priorité absolue durant la saison, car votre récolte ne peut pas attendre !

Appel gratuit depuis un poste fixe et surtaxé depuis un téléphone portable (coût variable en fonction de l'opérateur).

### ◀ Programme de protection étendue.

Case IH est à vos côtés et vous propose la meilleure solution professionnelle : Safeguard de Covéa Fleet. Il s'agit de l'assurance personnalisée pour vos machines Case IH. Contactez votre concessionnaire pour plus de détails.



## CONCESSIONNAIRE



### Conseil technique et commercial.

Vous voulez acheter une pièce ? Vous voulez moderniser tout votre parc ? Quelle que soit la taille de votre exploitation, contactez votre concessionnaire Case IH pour obtenir des conseils professionnels en matière de financement et d'investissement sûrs.

## FINANCEMENT



Votre concessionnaire Case IH travaille avec CNH Capital pour offrir des solutions adaptées à votre budget et à vos objectifs financiers. Chez CNH Capital, nous avons conscience que les exploitations agricoles sont toutes différentes les unes des autres. C'est la raison pour laquelle nous travaillons pour comprendre en premier lieu vos besoins. C'est notre métier de connaître votre activité de l'intérieur comme de l'extérieur : vos objectifs, vos idées et votre vision de l'avenir. Alors, nous pouvons proposer toutes les solutions financières et les services qui vous conviennent le mieux.

# SPECIFICATIONS

CHARGEURS LRZ	LRZ 95	LRZ 100	LRZ 120	LRZ 130	LRZ 150
<b>Q1</b> Capacité de relevage max. au point inférieur d'articulation du bras (kg)	2060	2540	2300	2640	2800
<b>Q2</b> Capacité de relevage max. au point supérieur d'articulation du bras (kg)	1540	1900	1760	2030	2280
<b>N1*</b> Charge utile de la flèche inférieure – NS/NS+ / MS/MS+ (kg)	1750 / 2060	2170 / 2540	1990 / 2300	2280 / 2640	2460 / 2800
<b>N2*</b> Charge utile de la flèche supérieure – NS/NS+ / MS/MS+ (kg)	1280 / 1540	1590 / 1900	1500 / 1760	1720 / 2030	1930 / 2280
<b>R</b> Puissance max. de basculement du bord du godet – NS/NS+ / MS/MS+ (kg)	1710 / 2600	2170 / 2600	2390 / 2600	2390 / 2850	2390 / 3400
Poids sans les outils et les pièces attachées – NS/NS+ / MS/MS+ (kg)	420 / 465	425 / 475	470 / 540	480 / 550	540 / 680
<b>H</b> Hauteur max. au point d'articulation (mm)	3740	3740	4070	4070	4260
<b>L</b> Hauteur de chargement du bord des couteaux parallèles (mm)	3530	3530	3860	3860	4050
<b>A</b> Hauteur de chargement du bord des couteaux inclinés (mm)	2690	2690	3010	3010	3210
<b>B</b> Hauteur de chargement (mm)	1780	1780	1930	1930	1930
<b>W</b> Portée, godet incliné (mm)	700	700	785	785	785
<b>S</b> Profondeur de creusage (mm)	210	210	210	210	210
Puissance minimale (kW / ch)	51 / 70	51 / 70	66 / 90	66 / 90	88 / 120
Puissance maximale (kW / ch)	73 / 100	81 / 110	88 / 120	103 / 140	132 / 180

## RECOMMANDATIONS

CHARGEURS LRZ	LRZ 95	LRZ 100	LRZ 120	LRZ 130	LRZ 150
Quantum 85C	●	-	-	-	-
Quantum 95C	●	-	-	-	-
JX 90	●	-	-	-	-
JX 95	●	-	-	-	-
JXU 75	●	-	-	-	-
JXU 85	○	●	○	-	-
JXU 95	-	●	○	-	-
JXU 105	-	○	●	-	-
CS 85	-	●	○	-	-
CS 95	-	●	○	-	-
CS 105	-	○	●	-	-
Maxxum 100	-	●	○	-	-
Maxxum 110	-	●	○	-	-
Maxxum 120	-	○	●	-	-
Maxxum 130	-	○	●	-	-
Maxxum 115	-	-	●	-	-
Maxxum 125	-	-	○	●	-
Maxxum 140	-	-	-	○	●
Puma 125	-	-	○	●	○
Puma 140	-	-	○	○	●
Puma 155	-	-	-	-	●

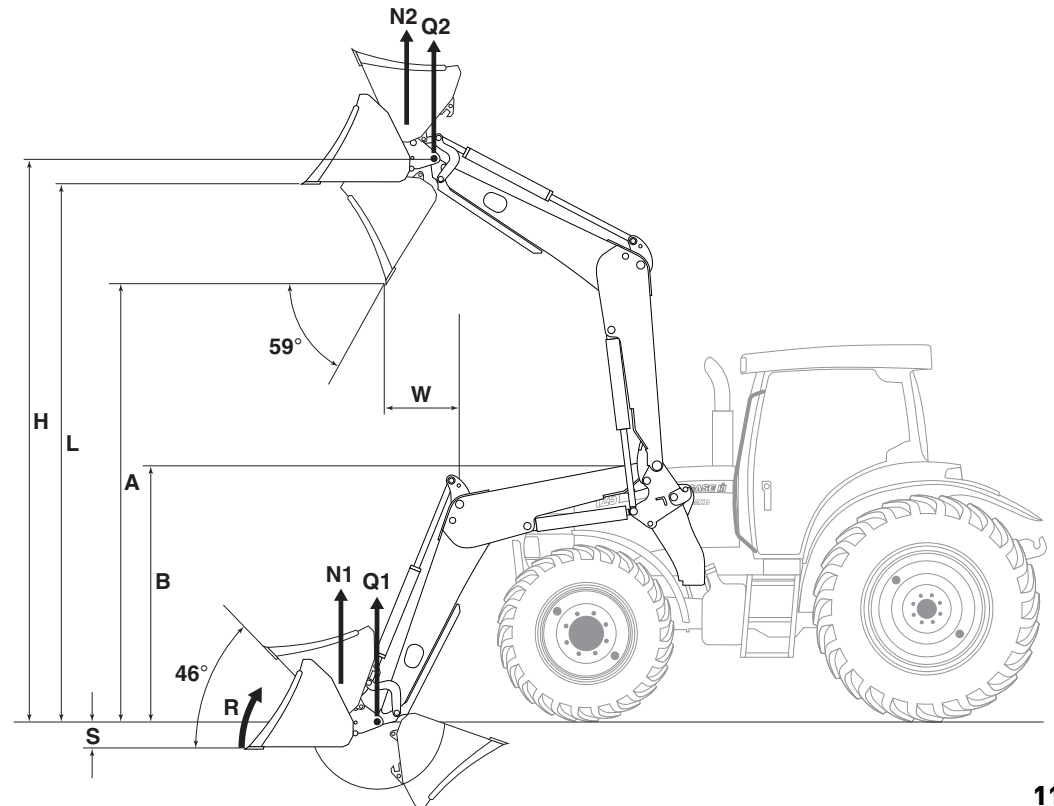

## CASE IH : POUR CEUX QUI EXIGENT PLUS

 Ne négligez jamais la sécurité. Avant toute utilisation, prenez le temps de lire les instructions. Assurez-vous que tous les éléments en mouvement fonctionnent parfaitement. Lisez aussi attentivement les plaques informatives disposées çà et là sur votre machine. Utilisez aussi systématiquement les équipements de sécurité pour votre protection.

Cette publication est destinée à une diffusion internationale. Certains modèles et équipements en série et en option peuvent varier d'un pays à l'autre et ne pas être disponibles. Pour connaître les disponibilités des produits présentés dans cette brochure nous vous invitons à contacter le concessionnaire Case IH le plus proche. Case IH se réserve le droit, à tout moment et sans préavis, d'effectuer toute modification du design et des caractéristiques techniques sans que cela l'engage de quelle que manière que ce soit à en équiper les unités déjà vendues. Les indications, descriptions et illustrations contenues dans la présente brochure sont aussi précises qu'elles pouvaient l'être au moment de la mise sous presse. Elles peuvent cependant être également modifiées sans avis préalable.

Les illustrations peuvent représenter les équipements en option ainsi que l'équipement standard non complet. Pour toutes informations complémentaires sur les produits et services Case IH, appeler le numéro vert pour la France : 00 800 227344 00 (numéro gratuit depuis un poste fixe).

Case IH recommande les lubrifiants **AKCELA™**

