



► **Het beste zicht.** Nieuwe, nivellerende 'Z'-kinematica in voorladerarm, afgedekte leidingen en modulair hydraulisch ventielenblok voor het beste zicht.

► **Optimale ergonomie, groot comfort.** Bediening aan de stoel gemonteerd, ofwel geïntegreerd binnen handbereik in de bedieningen van de cabine.

► **Standaard Multi Quick-koppeling.** (exclusief LRZ 95) Eenpuntskoppeling - geen olieklekken. Snel, schoon en ordelijk - geen handschoenen nodig.

► **Fast Attach-systeem.** Snel aan- en loskoppelen van de voorlader zonder hulpmiddelen.

DE LRZ-VOORLADERS VAN CASE IH - LADEN KRIJGT EEN NIEUWE DIMENSIE.



Snel kantelen van de laadbak ('+'-modellen). Snelklipfunctie voor een grotere productiviteit en minder moeite voor de bestuurder.

Aankiphoek. Uitmuntende aankiphoek voor meer productiviteit. '+'-modellen meer dan 24° nascheppen.

Schokdempers. Geveerde voorladerarm. Groter comfort en betere stabiliteit.

Eenvoudig onderhoud. Zelfs met aangekoppelde voorlader eenvoudig te onderhouden. Perfect design en positionering van de bevestigingsbeugels.

LRZ-VOORLADER - BIG BUSINESS

CASE IH WIL DAT U HET MAXIMUM UIT UW INVESTERING HAALT. DE NIEUWE LRZ-VOORLADERS VAN CASE IH COMBINEREN ALLE EIGENSCHAPPEN ZOALS KRACHT, STEVIGHEID, LAADPRESTATIES EN MODERN DESIGN IN EEN NIEUW, INNOVATIEF VOORLADERCONCEPT. DE VOORLADERS BLINKEN UIT IN FUNCTIONALITEIT EN TECHNISCH INTELLIGENTE OPLOSSINGEN, EN ZORGEN VOOR AANGENAAM DAGELIJKS WERK DOOR HUN HOGE PRESTATIE EN COMFORTABELE BEDIENING.

Uitstekende prestaties. De Case IH LRZ-voorlader biedt een uitstekende hefcapaciteit en een maximale hefhoogte, met uitstekende vul- en loshoeken. Bovendien werd de LRZ-serie ontworpen om het beste bestuurderscomfort en bedieningsgemak te voorzien. Prestatie is echter niet alleen een kwestie van comfort en gevoelige bedieningen. Case IH-tractoren zijn uitgerust met spectaculaire manoeuvreervoorzieningen zoals powershuttle en een korte draaicirkel. Case IH-tractoren en de LRZ-voorladers zijn letterlijk voor elkaar gemaakt.

Bestel uw Case IH-tractor voorlader voorbereid. In dat geval worden de aanbouwconsoles en de hydraulische aansluitingen van de voorlader op de tractormontageband geïnstalleerd. De voorladers kunnen echter ook op oudere tractorreeksen worden gemonteerd, om zo een duurzame en veelzijdige implementatie te garanderen die overeenkomt met de prestatie van uw Case IH-tractor.

Volledige reeks schepbakken en -gereedschap. U kunt uw LRZ-voorlader met het gepaste gereedschap voor elk werk combineren. Met grondschepbakken, mestvorken, pelikaanbakken, kuilvorken, balenvorken, klemmen voor gewikkelde balen en palletvorken (om er maar enkele te noemen), kunt u het LRZ-gereedschap kiezen voor eender welk karwei.

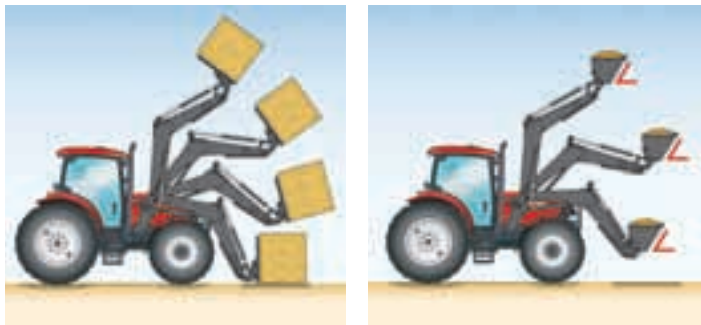

◀ Case IH LRZ-voorladerserie.

Vijf laderarmmodellen, elk beschikbaar in twee versies om aan uw vereisten te voldoen.

Van links nr rechts:

NS (Niet-zelfnivellerend)

MS (Mechanisch zelfnivellerend systeem)

Model	Max. hefvermogen [kg]	Max. hoogte op draaipunt [mm]
Case IH LRZ 95	2060	3740
Case IH LRZ 100	2540	3740
Case IH LRZ 120	2300	4070
Case IH LRZ 130	2640	4070
Case IH LRZ 150	2800	4260

▼ Z-Kinematik voor uitstekende prestaties van de voorlader.

▼ Onbelemmerd zicht voor de tractorbestuurder op de lading en de omgeving.

▶ LRZ-voorlader uit fijnkorrelig staal voor de grootste stevigheid.

▶ Compacte combinatie van voorlader met tractor.



DE INTELLIGENTE, TECHNISCHE OPLOSSING VOOR EEN OPTIMAAL ZICHT.

Z-KINEMATIK IS DE INNOVATIE DIE DE NIEUWE LRZ-VOORLADER TOTAAL ANDERS MAAKT. DE MECHANISCHE ZELFNIVELLERING MET Z-KINEMATIK WAS EERDER AL BESCHIKBAAR, MAAR DE POSITIONERING VAN DE GELEIDINGSSTANG IN HET ACHTERSTE DEEL VAN DE LADERARM IS EEN DESKUNDIGE, CREATIEVE OPLOSSING DIE EEN ONGEKEND COMFORT BIEDT MET EEN BETER ZICHT TIJDENS HET LADEN EN EEN STEVIGER CONSTRUCTIE VAN DE VOORLADER ALS RESULTAAT.

Z-Kinematik. Dit nieuwe concept doet nu het werk dat enkel met behulp van hydraulisch geleide, zelfnivellerende voorladers kon uitgevoerd worden. Dankzij de aparte constructie – geen bovenliggende geleidingsstangen - hebt u een beter zicht op de lading en het werkveld, zowel vooraan als aan de zijkant: veilig en snel laadwerk gegarandeerd. Bovendien levert Z-Kinematik een betere prestatie met betrekking tot het hefvermogen. Als resultaat beschikt u over een krachtige voorlader die betrouwbaar en uiterst gebruiksvriendelijk is.

Uitmuntende laadprestatie door de compacte combinatie tractor/voorlader. Het ontwerp van de Z-Kinematik met de geleidingsstangen in het achterste deel van de laderarm is positief voor de ideale opstelling van de voorlader op de tractor. Door het ontbreken van een bovenliggende geleidingsstang kan de voorlader dichter bij de cabine geplaatst worden, zodat de voorasbelasting beperkt wordt. Uw tractor zal u met minder slijtage en een langere duurzaamheid belonen.

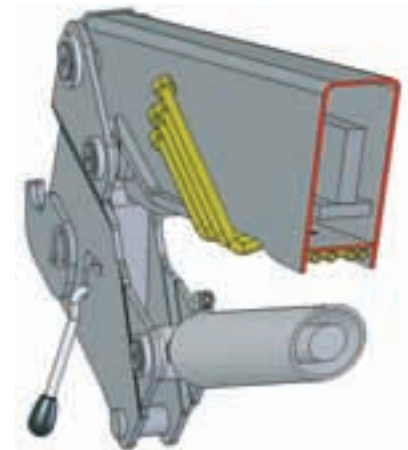

▲ **Nieuw U-profiel met tussenbrug.** Het laderarmprofiel wordt uit een plaat gebogen en met een naar binnen geplaatste tussenbrug gestabiliseerd. De stuurstang voor de parallelgeleiding is binnenin de laderarm geplaatst - de hydrauliekleidingen zijn onderaan de laderarm optisch weggewerkt.



◀ **Een voorlader waarop u steeds kunt vertrouwen.** Alle voorladers zijn vervaardigd van fijnkorrelig staal van de hoogste kwaliteit. Fijnkorrelig staal geeft de voorlader enorm veel stabiliteit en stevigheid. Daarom gebruikt Case IH nog steeds fijnkorrelig staal voor de LRZ-serie. Het ontwerp van de hefarmen zorgt voor de grootste stevigheid, meer bepaald door de overlappende zone met een bijkomend dik, op flenzen gelijkend deel te versterken.

► **Beschermde hydraulische leidingen** zijn onzichtbaar.

► **Centraal hydrauliekblok** werd op compacte wijze achter de dwarsbalk geplaatst.

▼ **Groot pluspunt voor onderhoudsvriendelijkheid.** U kunt de afdekplaat zonder moeite demonteren en alle hydraulische leidingen zijn gemakkelijk toegankelijk.

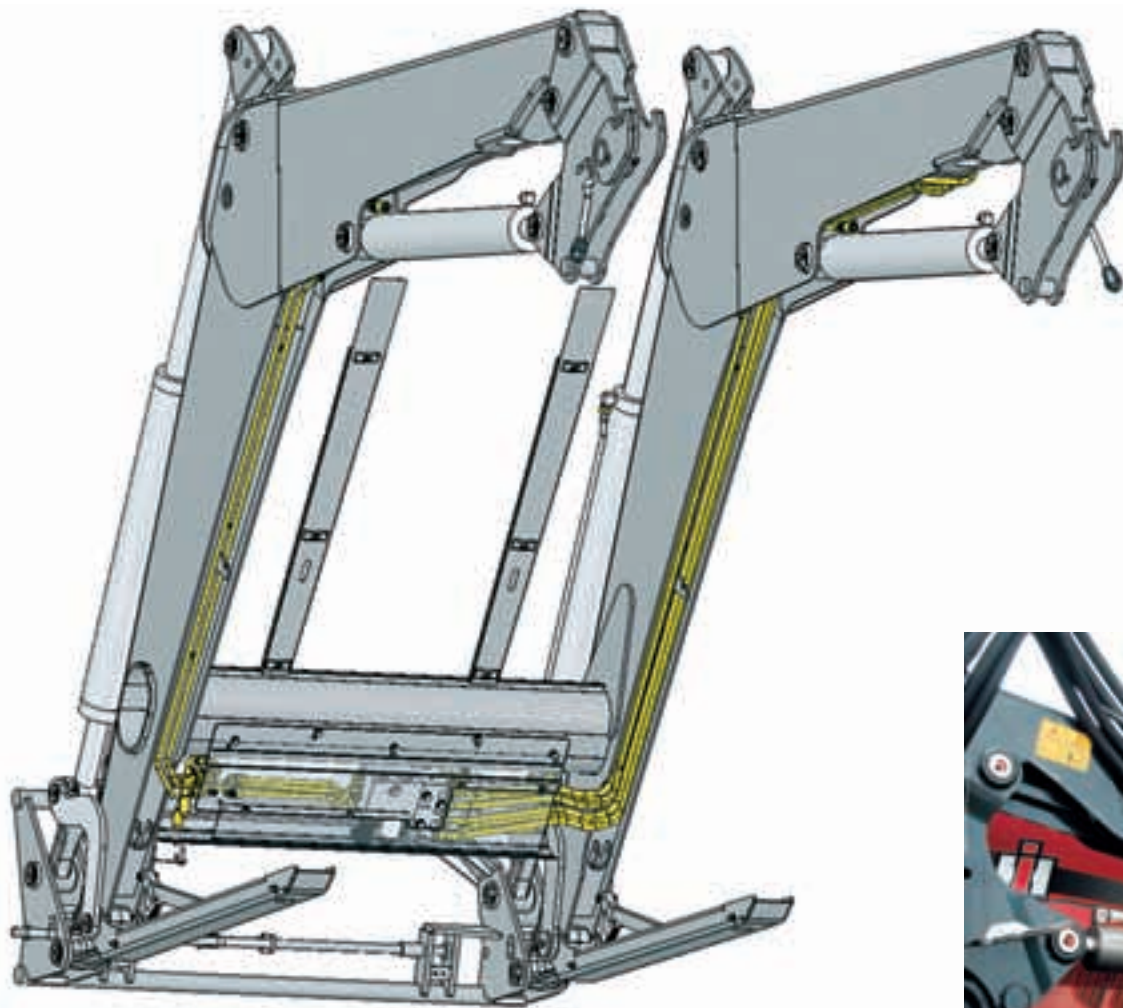

► **Een 3e en 4e regelventiel*** kunnen voor een bijkomend werktuig (balengrijper, enz.) worden voorzien.

► **Comfort Drive** - Geveerde voorladerarm voor een soepele rit.

▲ **Vlak interieur.** De hydraulische leidingen liggen onder de laderarmen, zodat ze niet beschadigd of afgebroken kunnen worden.

▲ **Parkeerstand.** Case IH heeft aan alles gedacht - wanneer u uw voorlader parkeert, kunt u de hydraulische leidingen, de Hydro-Fix en de elektrische stekker in een daartoe bestemde houder fixeren.

HYDRAULIEK EN TOEBEHOREN

CASE IH LRZ-HYDRAULIEK - KNAPPE OPLOSSINGEN TOT IN ELK DETAIL.

BIJ DE NIEUWE CASE IH LRZ-VOORLADERS IS BIJNA ALLES VOLLEDIG NIEUW ONTWERPEN OF TOT IN HET DETAIL GEÛPGRADED. DE HYDRAULISCHE LEIDINGEN ZIJN ONZICHTBAAR, MAAR STEEDS TOEGANKELIJK EN HET CENTRALE HYDRAULISCHE BLOK WERD ACHTER DE DWARSBALK GEPLAATST.

Verborgen hydraulische leidingen. De hydraulische leidingen in beschermde ruimten onder de hefarm plaatsen is om verschillende redenen gewoon ingenieus, logisch en praktisch. Een demonteerbare afdekplaat oogt niet enkel mooi, maar beschermt de leidingen tegen beschadiging. Case IH verdient een pluim voor deze oplossing omdat alle leidingen en in het bijzonder de koppelingen steeds toegankelijk blijven. Bovendien blijven de bedrijfskosten lager.

Centraal hydrauliekblok – compacte unit. Het centrale hydraulische blok met bijkomende modules werd op compacte wijze op de best denkbare plaats achter de dwarsbalk geplaatst. Zo belemmert het hydrauliekblok immers nauwelijks het zicht vooraan op de voorlader en de lading. De volledige hydrauliek wordt beschermd tegen stof en beschadigingen door een stevige afdekplaat. Een dubbelwerkend drukbegrenzingsventiel dat reageert bij 210 bar, beveiligt de hydraulische cilinders tegen overbelasting bij zwaar laadwerk.

COMFORT-DRIVE - een nieuwe oplossing voor het dempingsysteem. De aan overdruk gevoelige rubber membraanaccumulatoren werden door een haast onverwoestbare dempingcilinder vervangen. Die werd in de op maat gemaakte dwarsbalk geïntegreerd. Bij een maximale lading komt de dempingcilinder tegen de aanslag waardoor hij ongevoelig is voor defecten. Met een groot volume van ongeveer 1 l en een lage laaddruk dempt dit systeem reeds bij kleine ladingen. Daarenboven kan de dempingcilinder door gespecialiseerde dealers voor een hogere druk opgeladen worden.

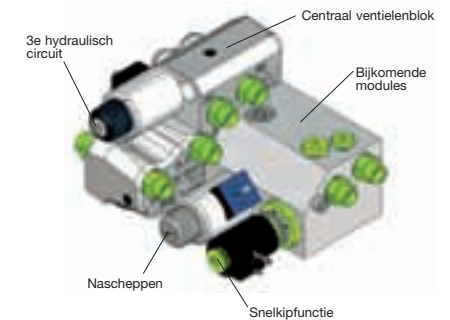
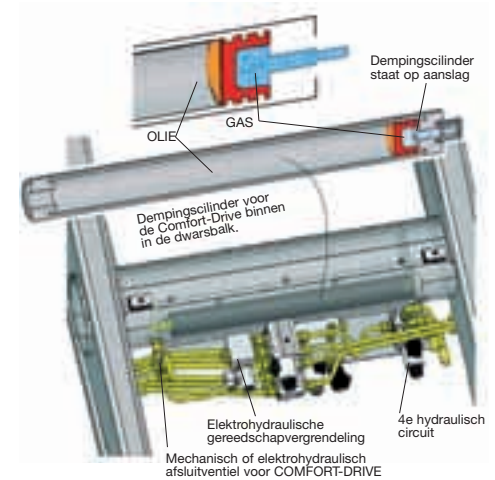

*) volgens de wetgeving en specificaties in uw land.

▲ Het 3e controlecircuit* wordt in het centrale hydrauliekblok geregeld.

- ▼ **Eenvoudige aankoppeling van de voorlader.** Rij de tractor tussen de armen van de voorlader...



- ▼ ...maak de Fast Attach-koppeling vast...



- ▼ ...breng de voorlader omhoog om de haken aan te koppelen, zet ze vast, klap de steunpoten op, en u kunt van start gaan.



VERBINDING EN FUNCTIONALITEIT

CASE IH LRZ-VOORLADERS. PRECIES, SNEL EN EENVOUDIG.

Fast Attach-systeem. De LRZ-voorlader aan- en afkoppelen neemt slechts enkele seconden in beslag, want Case IH gebruikt een uniek systeem voor een snelle aankoppeling. Rij de tractor tussen de geparkeerde hefarmen. De verbindingstukken schuiven gemakkelijk in de massief gesmede bevestigingshaken. Verbind de hydraulische en elektrische systemen met de Multi Quick-eenpuntskoppeling. Breng de hefarmen omhoog om de haken vast te zetten. Vergrendel de console en armen samen met behulp van de hendels. Vouw de zelfstellende steunpoten op, en u kunt van start gaan.

Geïntegreerde bedieningen. Doordat de voorlader deel uitmaakt van de tractor, en geen in te bouwen onderdeel is zoals bij andere fabrikanten, werden de bedieningen slim ingebouwd in de stoel, zodat de rechterkant niet geblokkeerd wordt. De joystick wordt gekenmerkt door een extra drukknop voor een derde hydraulisch circuit om kuilvoergrijpers, andere grijpers, enz. te bedienen. De gemonteerde ventielen en koppelingen zijn gebruiksklaar gemonteerd op de tractor, en het buiswerktraject werd ontworpen om de kortst mogelijke baan te volgen voor de meest reactieve prestaties met een voorlader.

Turn Assist. Bestuurders zullen deze nuttige voorziening, beschikbaar voor de Maxxum- en Puma-tractoren weten te waarderen. Turn Assist maakt het manoeuvreren minder vermoeiend, omdat een geringe beweging van het stuurwiel voldoende is om te draaien van stuuruitslag tot stuuruitslag. Druk gewoon op de binnenste ring van het wiel om het systeem te activeren. Dit systeem werkt enkel onder de 10 km/u, om op elk moment een veilig gebruik te garanderen.

▼ De “+” plus functies:

Snellosfunctie om de laadbak snel te ledigen (NS- en MS-modellen).

▼ - 24° nascheppen voor een uitstekende prestatie (MS-modellen).

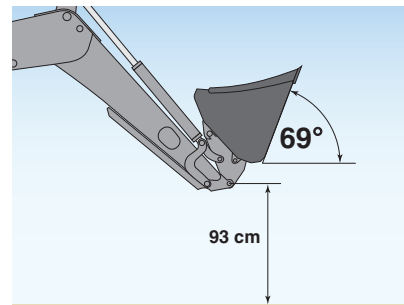
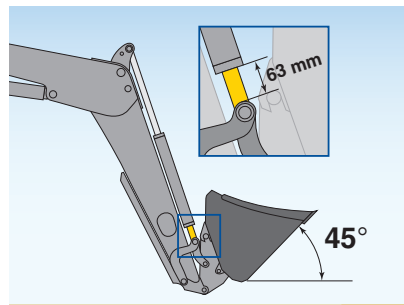
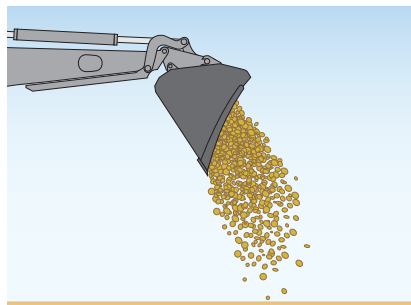

▼ Maxxum- en Puma-tractoren die met een Multicontroller armluning uitgerust zijn, beschikken over een op de stoel gemonteerde joystick.



▼ Turn Assist geeft u met een kleine tik aan het stuur een stuurbevestiging van stuuruitslag tot stuuruitslag (beschikbaar op de Maxxum- en Puma-series).



ONZE SYSTEEMAANPAK

ONDERDELEN & SERVICE



Behoud de productiviteit van uw investering. Case IH en zijn toegewijd dealernetwerk bieden uitstekende ondersteuning wanneer u uw nieuwe tractor in ontvangst neemt en zolang hij in uw bezit is. In uw landbouwbedrijf kunt u rekenen op opgeleide deskundigen die u helpen om de productiviteit van uw investering te behouden.

Bescherm de waarde van uw investering. Achter ieder Case IH-product gaat een uitgebreide Europese logistieke organisatie schuil die de klok rond werkt en meer dan 700.000 verschillende reserveonderdelen voor oude en nieuwe producten opslaat. Door echte Case IH-onderdelen te kiezen, stelt u de veiligheid, waarde en prestaties van uw originele investering veilig.



MAX - de nieuwe service van Case IH.

Het hele jaar door staan wij 24 uur per dag voor u paraat. Spoedlevering: wanneer en waar nodig. U krijgt tijdens het seizoen de absolute voorrang, omdat uw oogst niet kan wachten.

Dit is een gratis nummer. Als u echter met een gsm vanuit België of Luxemburg telefoneert, kiest u **022006111** voor België en **03420808282** voor Luxemburg. Merk op dat telefoneren met een gsm niet gratis is, maar voor eigen rekening gebeurt. Voor informatie in verband met het prijstarief neemt u best vooraf contact op met uw provider.

DEALER



Een bekwame bedrijfsadviseur bij uw dealer.

Koopt u een afzonderlijk stuk of een nieuwe uitrusting? Houdt u een hele vloot up-to-date? Neem ongeacht de grootte van uw bedrijf contact op met uw plaatselijke Case IH-dealer voor professioneel advies over financiering en zakelijke investeringen die een veilige garantie bieden voor de toekomst.

FINANCIERING



Uw plaatselijke Case IH-dealer kan met CNH Capital samenwerken om u oplossingen te bieden die het beste bij uw budget en doelstellingen passen. Bij CNH Capital begrijpen we dat geen twee landbouwbedrijven hetzelfde zijn. Daarom gaan we tot het uiterste om in de eerste plaats uw behoeften te begrijpen. Het is onze taak om uw bedrijf van binnen en buiten te kennen – uw doelstellingen, uw ideeën en uw unieke kijk op de toekomst. Zo kunnen we financiële oplossingen met diensten combineren die passen voor u.

SPECIFICATIES

LRZ-VOORLADERS	LRZ 95	LRZ 100	LRZ 120	LRZ 130	LRZ 150
Q1 Max. hefvermogen in de onderste stand in het draaipunt (kg)	2060	2540	2300	2640	2800
Q2 Max. hefvermogen in de hoogste stand in het draaipunt (kg)	1540	1900	1760	2030	2280
N1* Nettolaadvermogen laagste pijl - NS/NS+ / MS/MS+ (kg)	1750 / 2060	2170 / 2540	1990 / 2300	2280 / 2640	2460 / 2800
N2* Nettolaadvermogen hoogste pijl - NS/NS+ / MS/MS+ (kg)	1280 / 1540	1590 / 1900	1500 / 1760	1720 / 2030	1930 / 2280
R Max. opbrekkracht voorzijde bak - NS/NS+ / MS/MS+ (kg)	1710 / 2600	2170 / 2600	2390 / 2600	2390 / 2850	2390 / 3400
Gewicht zonder werktuigen en bevestigde onderdelen - NS/NS+ / MS/MS+ (kg)	420 / 465	425 / 475	470 / 540	480 / 550	540 / 680
H Max. hoogte op draaipunt (mm)	3740	3740	4070	4070	4260
L Laadhoogte voorzijde bak parallel (mm)	3530	3530	3860	3860	4050
A Laadhoogte voorzijde bak afgekipt (mm)	2690	2690	3010	3010	3210
B Hoogte voorlader (mm)	1780	1780	1930	1930	1930
W Oversteek, afgekipte bak (mm)	700	700	785	785	785
S Stortdiepte (mm)	210	210	210	210	210
Min. tractorvermogen (kW / pk)	51 / 70	51 / 70	66 / 90	66 / 90	88 / 120
Max. tractorvermogen (kW / pk)	73 / 100	81 / 110	88 / 120	103 / 140	132 / 180

AANBEVELINGEN

LRZ-VOORLADERS	LRZ 95	LRZ 100	LRZ 120	LRZ 130	LRZ 150
Quantum 85C	●	-	-	-	-
Quantum 95C	●	-	-	-	-
JX 90	●	-	-	-	-
JX 95	●	-	-	-	-
JXU 75	●	-	-	-	-
JXU 85	○	●	○	-	-
JXU 95	-	●	○	-	-
JXU 105	-	○	●	-	-
CS 85	-	●	○	-	-
CS 95	-	●	○	-	-
CS 105	-	○	●	-	-
Maxxum 100	-	●	○	-	-
Maxxum 110	-	●	○	-	-
Maxxum 120	-	○	●	-	-
Maxxum 130	-	○	●	-	-
Maxxum 115	-	-	●	-	-
Maxxum 125	-	-	○	●	-
Maxxum 140	-	-	-	○	●
Puma 125	-	-	○	●	○
Puma 140	-	-	○	○	●
Puma 155	-	-	-	-	●

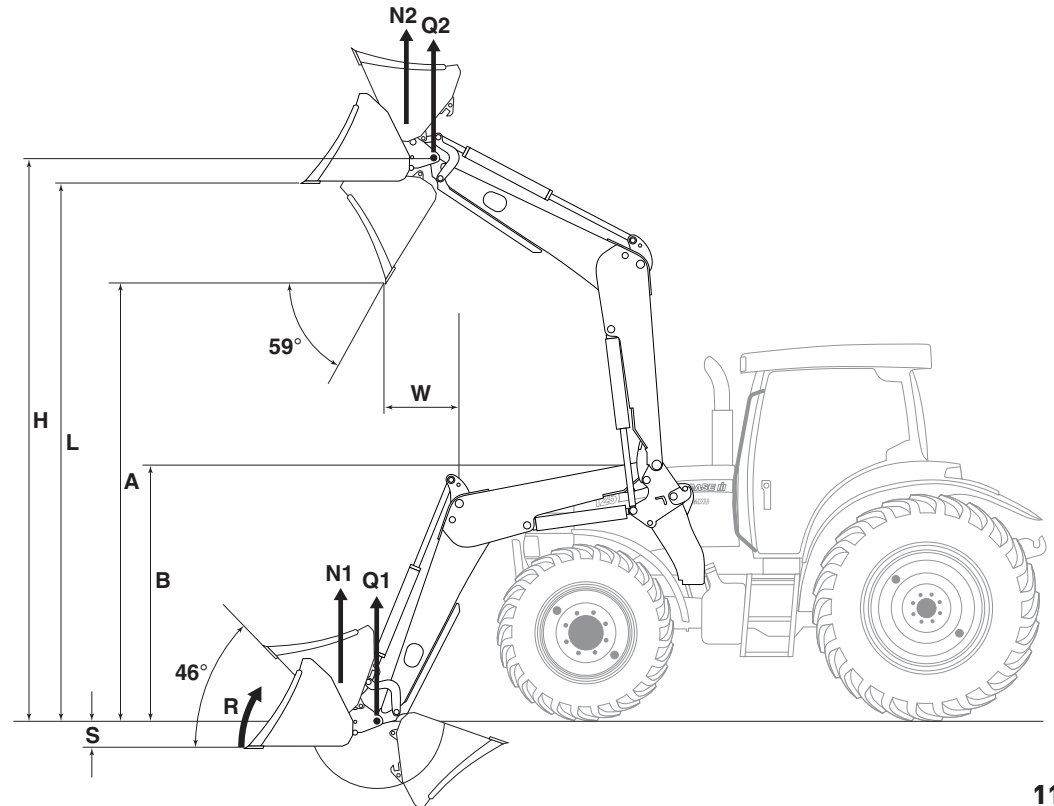

CASE IH: VOOR WIE MEER VERWACHT

WWW.CASEIH.COM

 **VEILIGHEID EERST.** Voor gebruik dient eerst de gebruiksaanwijzing zorgvuldig gelezen en begrepen te worden. Bovendien dient gecontroleerd te worden of alle functies op de juiste wijze functioneren.

Speciale aandacht wordt gevraagd voor de symbolen, opmerkingen en veiligheidsvoorzieningen die voor uw persoonlijke veiligheid werden aangebracht. Dit document werd voor internationale publicatie uitgegeven. De standaard- en optionele uitrusting, evenals de beschikbaarheid van individuele modellen kunnen per land verschillen. CASE IH behoudt zich het recht voor om te allen tijde en zonder voorafgaande informatie, wijzigingen aan het ontwerp en de technische uitrusting aan te brengen, zonder dat dit enige consequenties zal hebben, direct of indirect, ten aanzien van reeds verkochte modellen. Terwijl alles in het werk gesteld zal worden om de specificaties, beschrijvingen en illustraties van deze brochure op het moment van het ter perse gaan zo accuraat mogelijk te laten zijn, kunnen deze tevens zonder voorafgaande informatie aan wijzigingen onderhevig zijn. Illustraties kunnen de optionele uitrusting weergeven en niet altijd de standaardmodellen.

Case IH verkiest **AKCELA™** -smeermiddelen.

CNH Belgium NV, Leon Claeysstraat 3A, B - 8210 Zedelgem

© 2010 Case IH - www.caseih.com - LRZ-SERIE-NL-BR - Gratis telefoonnummer MAX Service 00800 2273 4400 (enkel vaste lijn) - Gedrukt in Italië - 09/10 - TP01 - Cod. 9C0005/NLO

